



お車に関してのお取付は、難しい為、プロショップにてのお取り付けをお勧めいたします。

お取り付けに際して、純正部品の取り外し、加工等が発生しますが、その際の失敗等についてのクレームには応じかねます。

ご不明な点につきましては、お気軽にお問い合わせ下さい。

フロントフラップスポイラー<作業手順>

- ①ライナー（インナーカバー）純正のプラピンを外します
- ②フラップを仮合わせして下さい。
- ③下記<全体図>を参照にクリアランスを確認し  
フラップの位置を決め穴をあける場所をマーキングして下さい。
- ④③に問題がなければマーキングした場所に<フラップ取付裏側図>を参照し  
ドリル等で指定数の穴を開けてください。
- ⑤フラップ取付裏側図・全体図を参照に上下・前後・左右・隙間等の確認を行い、  
緩みの無いように付属のボルトにて本止めをして下さい。

付 属 部 品	数 量
ボルト (M6×15)	11
ナット (M6)	11
ワッシャー (M6×13)	13
ワッシャー (M6×21)	9

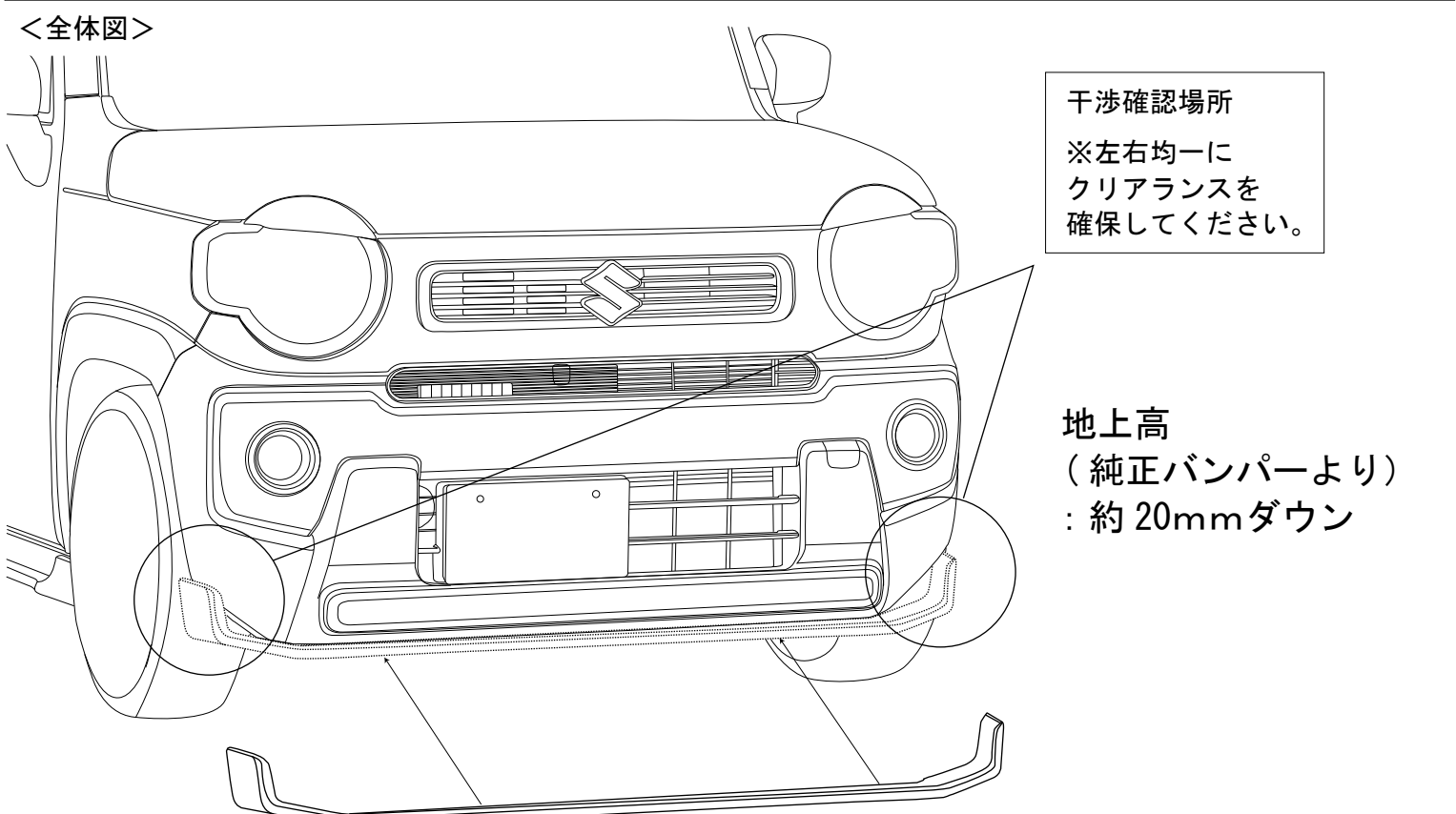
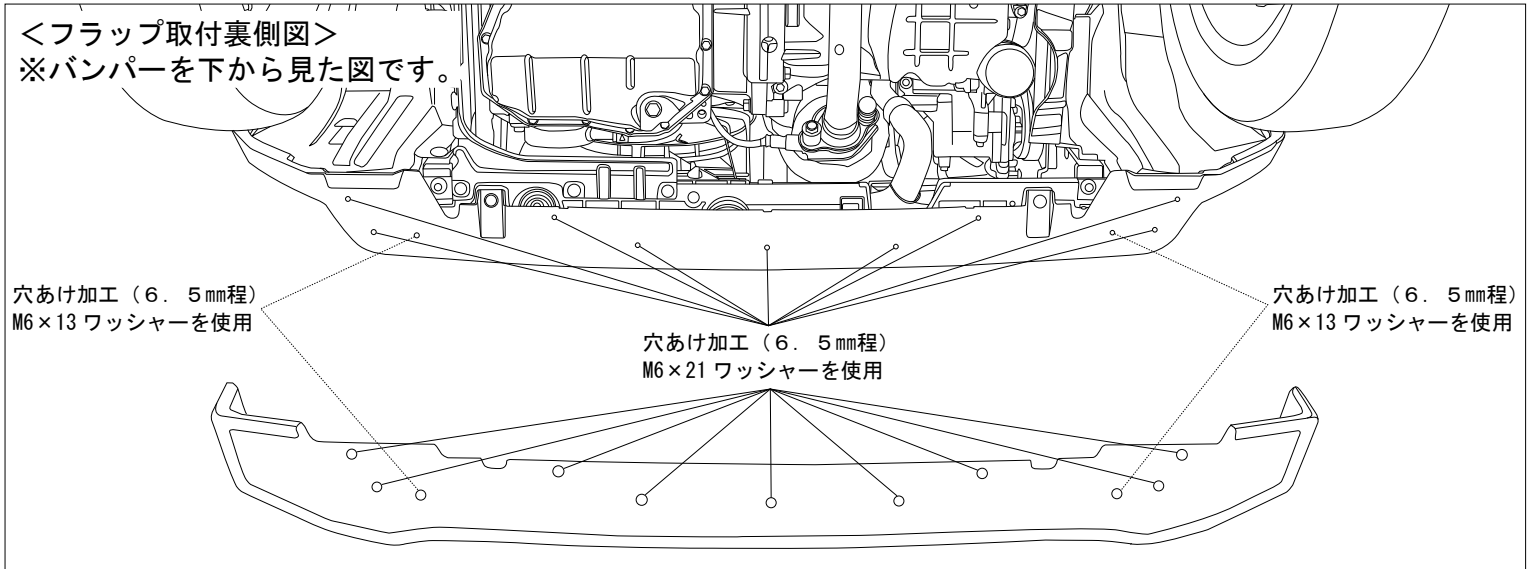

※本取扱説明書はあくまでも参考にして頂く為のものですのでお客様のお車に合わせた取付方法を考慮してください。