



お車に関するお取付は、難しい為、プロショップにてのお取り付けをお勧めいたします。  
お取り付けに際して、純正部品の取り外し、加工等が発生しますが、その際の失敗等についてのクレームには応じかねます。  
ご不明な点につきましては、お気軽にお問い合わせ下さい。

リアフラップスポイラー5ピース<作業手順>

①下記<全体図>を参照に仮合わせをして下さい。

左右パーツは1箇所純正ビス、ビス穴を流用し、4箇所は付属ボルトを使用します。

純正バンパーに下から追加するような感じで仮合わせをして下さい。

センターパーツは4箇所純正ビス、ビス穴を流用して仮合わせをして下さい。

②左右パーツの出面・左右対象を位置決めし、穴位置を確認(純正バンパーにマーク)して下さい。センターパーツは両面テープの位置を確認し純正バンパー側を脱脂して下さい。

また、仮合わせ時に位置がずれる場合はエアロの穴を調整して下さい。

③左右パーツは純正バンパー裏側のマークした穴位置の場所片側4箇所に6mm程の穴をあけ付属ボルトナットで片側4箇所・純正ビス片側1箇所にて取付して下さい。センターパーツはエアロパーツの両面テープ位置を脱脂し両面テープを貼り、下側は純正ビスを流用し4箇所にて取付して下さい。

④取付位置の確認を行い、緩みの無いように純正流用ビス・付属ボルト・両面テープにて本締め(本取付)をして下さい。

※純正パーツにビスを入れる際、力を入れすぎるとネジが空回りしますので十分にご注意ください。

※両面テープは24時間乾燥で完全硬化する為貼付直後の走行や洗車はお控えください。

付属部品	数量
ボルト (M6×15)	8
ワッシャー (M6)	16
ナット (M6)	8
10mm両面テープ (2m)	1
デフューザー用ビス (4×19)	4
専用デフューザー-LR (TYPE:M)	1SET

※純正パーツは柔い為締める際の力の入れすぎにご注意ください。

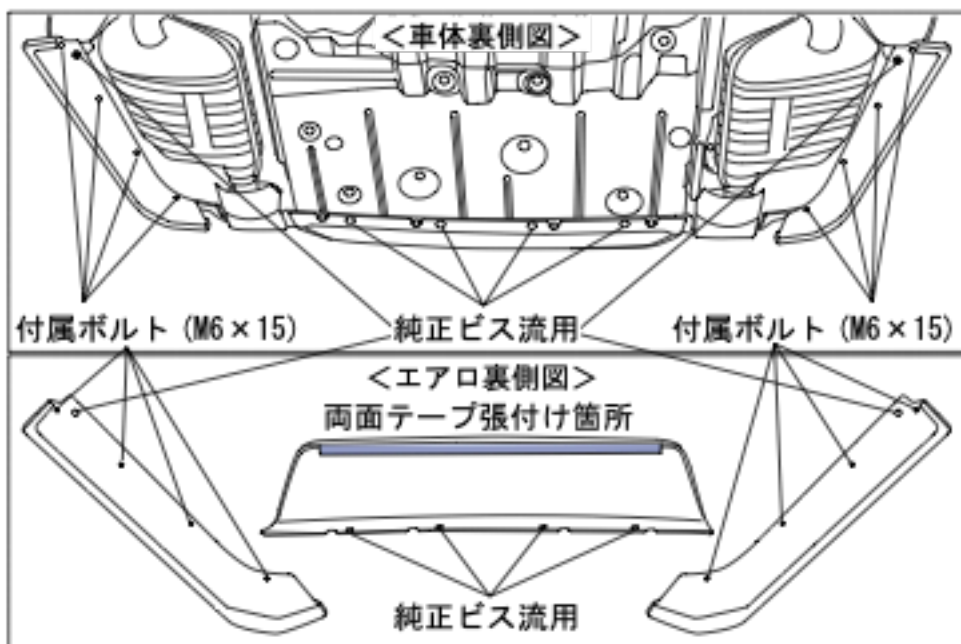

<全体図> ダウン量：純正バンパーより約20mmダウン

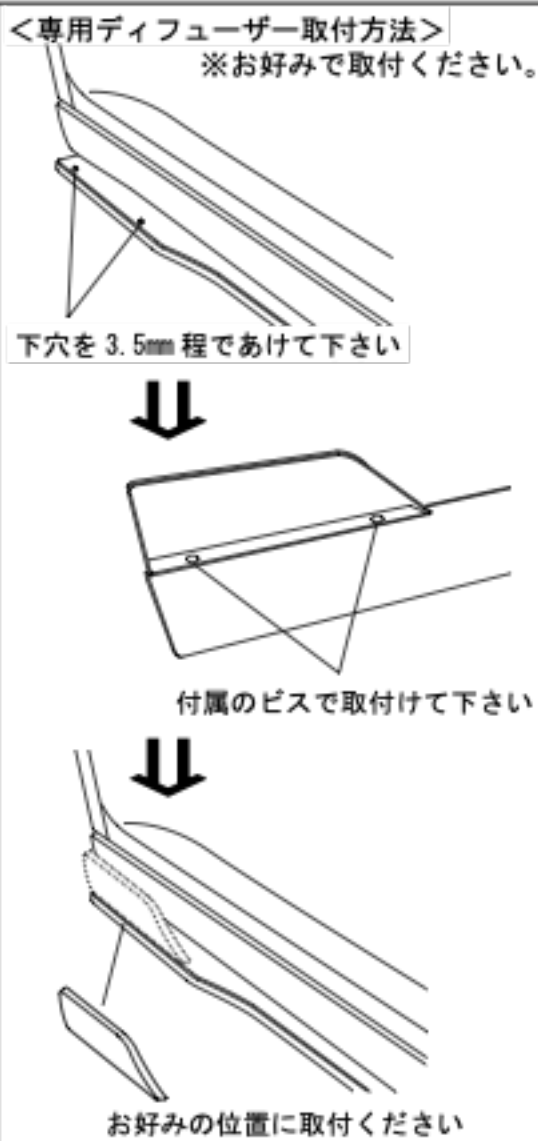
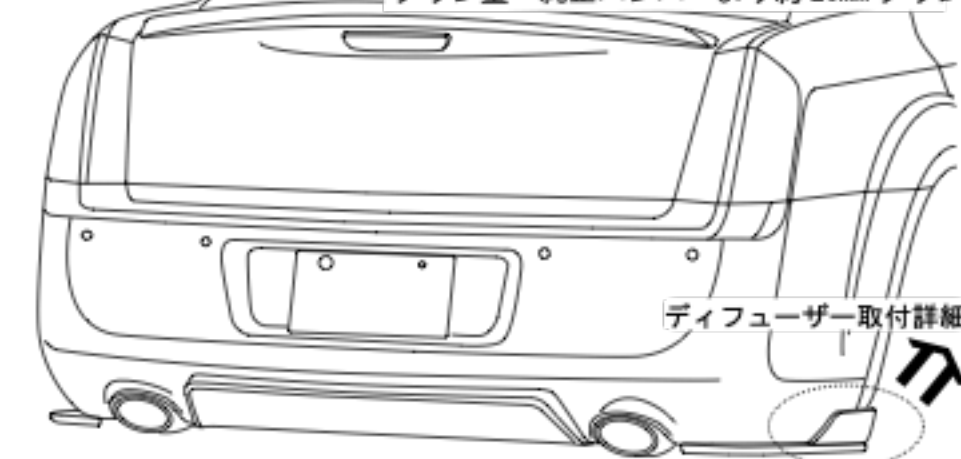

※本取扱説明書はあくまでも参考にして頂く為のものでお客様のお車に合わせた取付方法を考慮してください。