



GLANZ

LS460/LS600 前期

http://www.butterfly-system.com

バタフライシステム
〒811-3134
福岡県古賀市青柳 483-3
TEL 092-943-1888
FAX 092-943-1444



お車に関してのお取付は、難しい為、プロショップにてのお取り付けをお勧めいたします。

お取り付けに際して、純正部品の取り外し、加工等が発生しますが、その際の失敗等についてのクレームには応じかねます。

ご不明な点につきましては、お気軽にお問い合わせ下さい。

リアウイング <作業手順>

①全体図・取付位置図を参照に仮合わせして取付部分を確認して下さい。

同時に、両面テープ張付け部分の脱脂をして下さい。

脱脂作業はパーツクリーナーなどで油脂分を落とし両面テープの接着を高める作業です。

②①に問題が無ければアイライン裏側図を参照に両面テープを貼り付けて下さい。

③全体図を参照に上下・左右・隙間・干渉等を確認し全体を本付けして下さい。

※両面テープは24時間乾燥で完全硬化するため貼付直後の走行や洗車はお控えください。

付 属 部 品	数量
両面テープ (0.5mm×2m)	1

<リアウイング裏面：両面テープ>

両面テープ

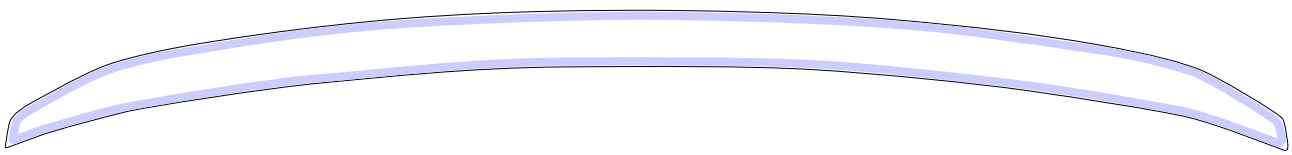

<全体図>

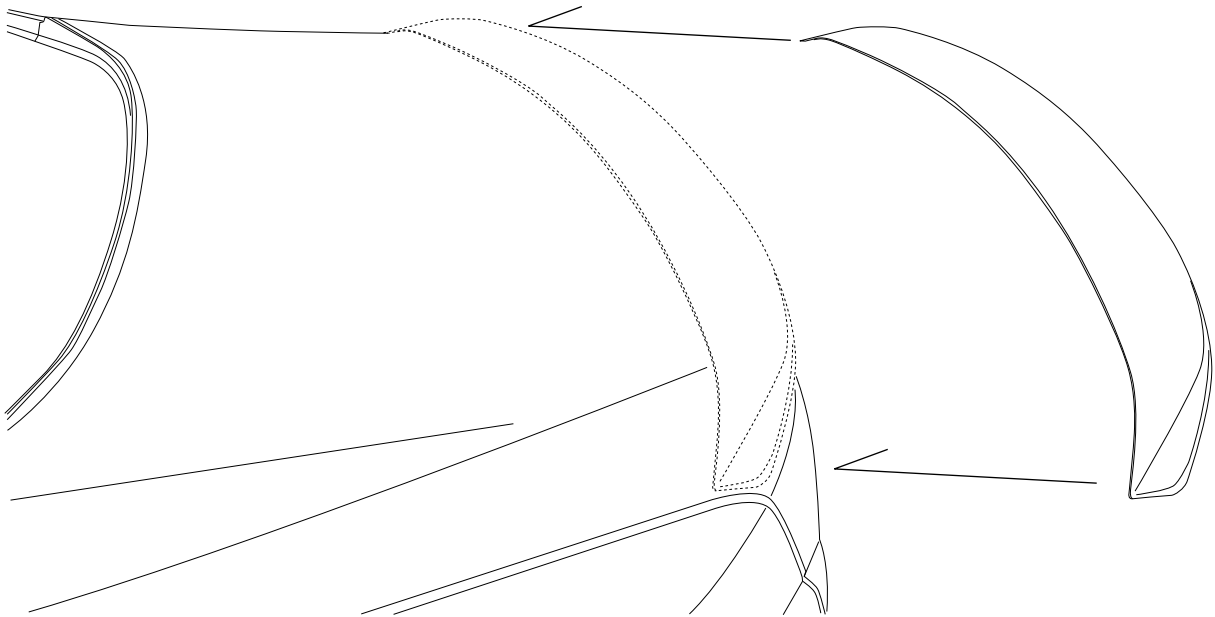

<取付位置図>

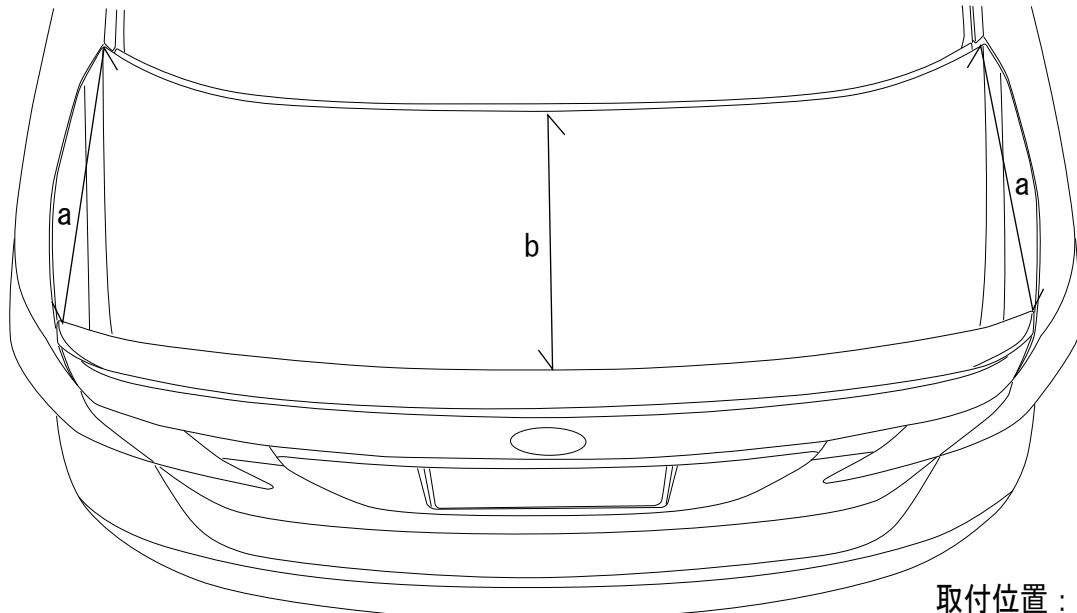

取付位置：a=430mm b=395 mm

※本取扱説明書はあくまでも参考にして頂く為のものですのでお客様のお車に合わせた取付方法を考慮してください。