



GLANZ

LA150系 MOVE (カスタム)

http://www.butterfly-system.com

バタフライシステム
〒811-3134
福岡県古賀市青柳 483-3
TEL 092-943-1888
FAX 092-943-1444



お車に関してのお取付は、難しい為、プロショップにてのお取り付けをお勧めいたします。

お取り付けに際して、純正部品の取り外し、加工等が発生しますが、その際の失敗等についてのクレームには応じかねます。

ご不明な点につきましては、お気軽にお問い合わせ下さい。

フロントハーフスポイラー<作業手順>

- ①フロントインナー（ライナー）カバー左右を外して下さい。
- ②車体裏側・全体図を参照に仮合わせして取付部分を確認して下さい。
同時に、エアロパーツに合わせて穴を開ける場所をマーキングして下さい。
※個体差などでボディに合わせる多少の作業（加工）が必要な場合があります。
- ③②に問題がなければマーキングした場所にドリル等で7mm程の穴を開けて下さい。
- ③全体図を参照に上下・前後・左右・隙間等の確認を行い、緩みの無いように
付属のボルト・ナットにて本止めをして下さい。作業終了後インナー（ライナー）カバーを取付けて下さい。

付 属 部 品		数量
ボルト	(M6×15)	2
ワッシャー	(M6×13)	4
ナット	(M6)	2

<車体裏側>

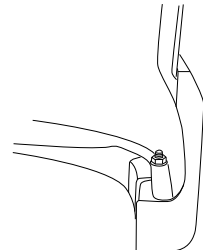
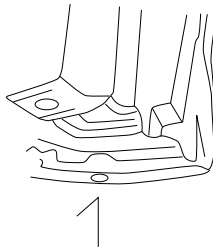
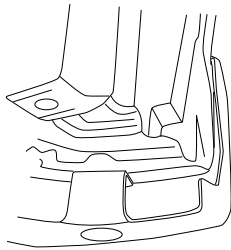
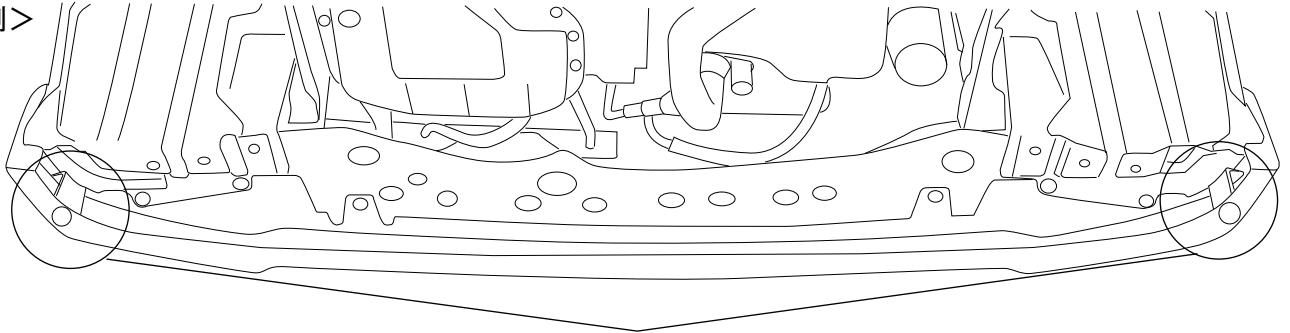

仮合わせ時にエアロパーツの穴を
純正バンパーにマーキングして下さい。

エアロパーツの穴に合わせて
ドリル等で7mm程の穴を開けて下さい。

付属のボルト・ナットにて
取付して下さい。

<全体図>

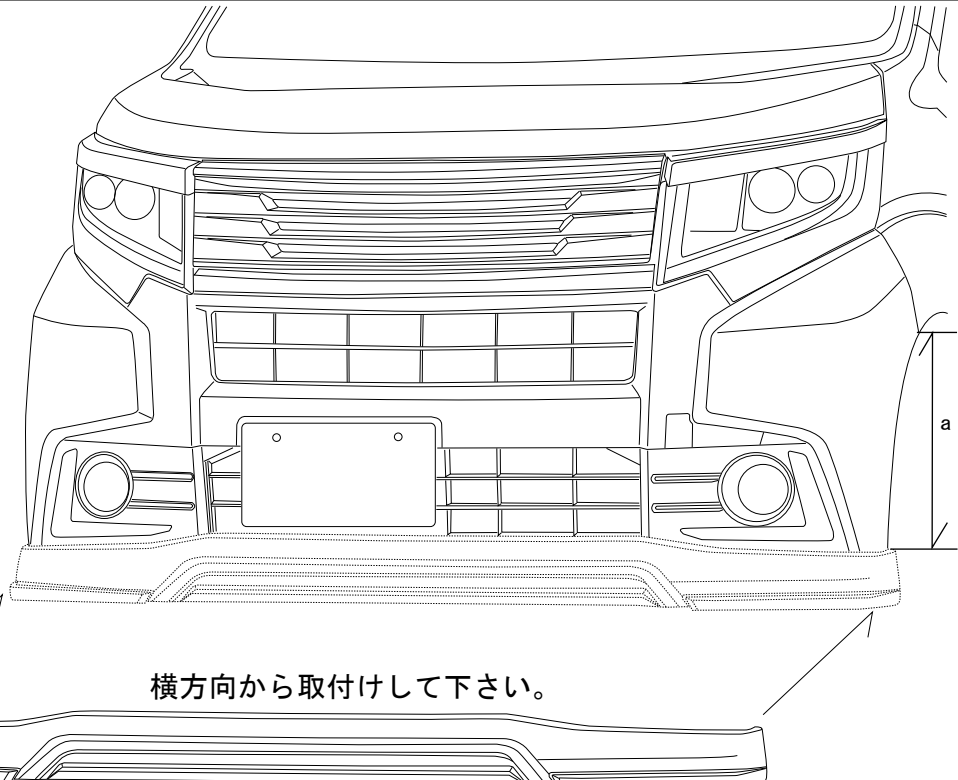

取付位置：a=395mm

地上高（純正バンパーより）
：約28mmダウン

横方向から取付けして下さい。

※本取扱説明書はあくまでも参考にして頂く為のものですのでお客様のお車に合わせた取付方法を考慮してください。