



GLANZ

JH1 NWGNカスタム

バタフライシステム
〒811-3134
福岡県古賀市青柳 483-3
TEL 092-943-1888
FAX 092-943-1444



お車に関してのお取付は、難しい為、プロショップにてのお取り付けをお勧めいたします。

お取り付けに際して、純正部品の取り外し、加工等が発生しますが、その際の失敗等についてのクレームには応じかねます。

ご不明な点につきましては、お気軽にお問い合わせ下さい。

付 属 部 品	数 量
ボルト (M6×15)	2
ワッシャー (M6×13)	2
ワッシャー (M6×21)	2
ナット (M6)	2
両面テープ (1.1m)	1

リアハーフ<作業手順>

①下図全体図を参照にエアロパーツの仮合わせをして取付部分と車体側の

両面テープ張付け部分の脱脂をして下さい。※エアロパーツは下方向から取付けて下さい。

※個体差などでボディに合わせる多少の作業(加工)が必要な場合があります。

②③に問題が無ければ下図エアロ裏側を参照に脱脂をし両面テープを貼り付けて下さい。

④上下・前後・左右・隙間等の確認を行い、緩みの無いように付属のボルトと両面テープにて本止めをして下さい。

<エアロ裏側図>

両面テープ貼付箇所

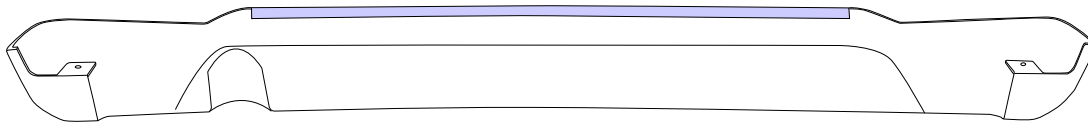

作業前には両面テープ使用箇所にシリコンオフやパーツクリーナー等で十分に脱脂をして下さい。

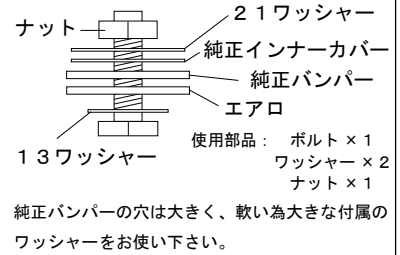

<車体裏側図>

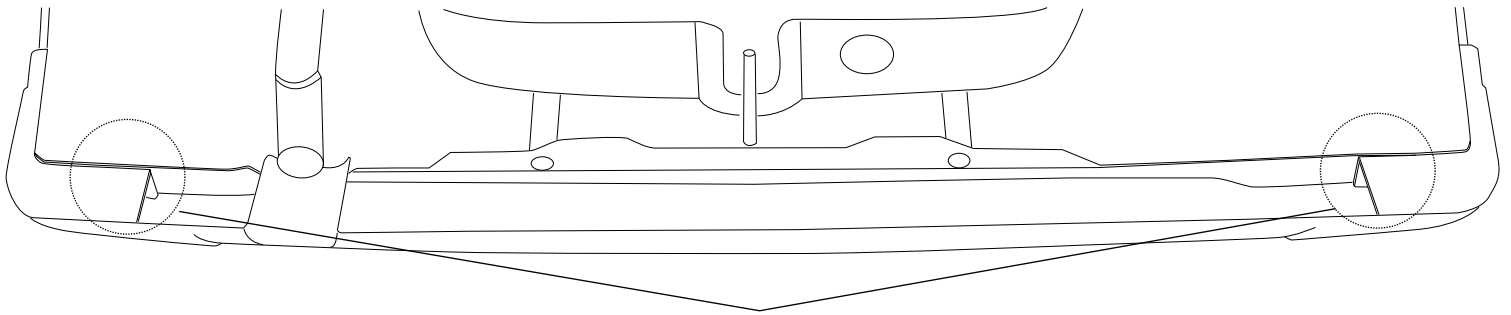

純正の穴を流用し付属のボルトナットにて2箇所を取付して下さい。

<拡大図>

<全体図>

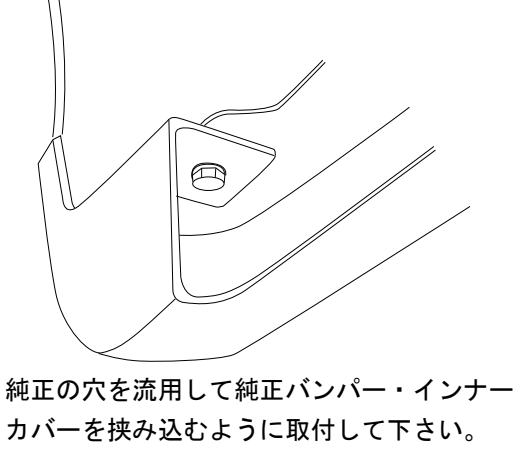

純正の穴を流用して純正バンパー・インナーカバーを挟み込むように取付して下さい。

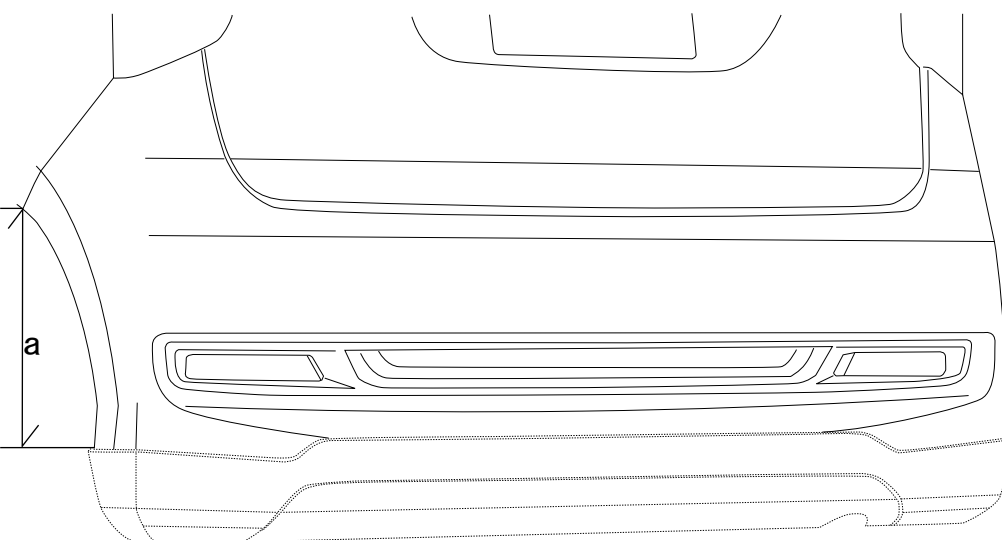

取付位置: a=355mm
地上高(純正バンパーより)
: 75mmダウン

下方向から取付して下さい。

※本取扱説明書はあくまでも参考にして頂く為のものですのでお客様のお車に合わせた取付方法を考慮してください。