



GLANZ KRONE

20系 ヴェルファイア (Zグレード後期)

20系 アルファード (Sグレード後期)

http:www.butterfly-system.com

バタフライシステム
〒811-3134
福岡県古賀市青柳 483-3
TEL 092-943-1888
FAX 092-943-1444



お車に関してのお取付は、難しい為、プロショップにてのお取り付けをお勧めいたします。

お取り付けに際して、純正部品の取り外し、加工等が発生しますが、その際の失敗等についてのクレームには応じかねます。

ご不明な点につきましては、お気軽にお問い合わせ下さい。

付 属 部 品	数量
ボルト (M6×15)	4
ワッシャー (M6)	4
ナット (M6)	4
ワッシャー (M6×21)	4
ビス (4×19)	2
両面テープ (2m)	1
フチゴム #2 (グレー)	2.9m
ロングブッシュ	1

リアハーフ<作業手順>

- ①リアバンパーのインナーカバーを取外し、全体図を参照に仮合わせをして下さい。
- ②A図を参照にエアロパーツに合わせ純正のバンパーの下側に下穴 7mm程の穴を 2箇所空けて下さい。
- ③B図を参照にエアロパーツに合わせ純正バンパーの内側に下穴 3mm程の穴を左右 2箇所空けて下さい。
- ④C図を参照にエアロパーツにフチゴム・両面テープを貼り付けて下さい。※必ず脱脂作業を行って下さい。
- ⑤全体図とD図を参照に②・③で空けた穴と純正の穴を使用し付属ビス・ボルトにて取付けて下さい。
- ⑥インナーカバーを取付、エアロパーツと共に純正のプラビスにて止めてください。
- ⑦上下・左右・隙間等を確認し全体を両面テープ (脱脂必要) と付属部品にて本締め (本取付け) して下さい。
- ⑧E図を参照に付属のブッシュに交換し純正のマフラーの位置を下げてください。

<全体図>

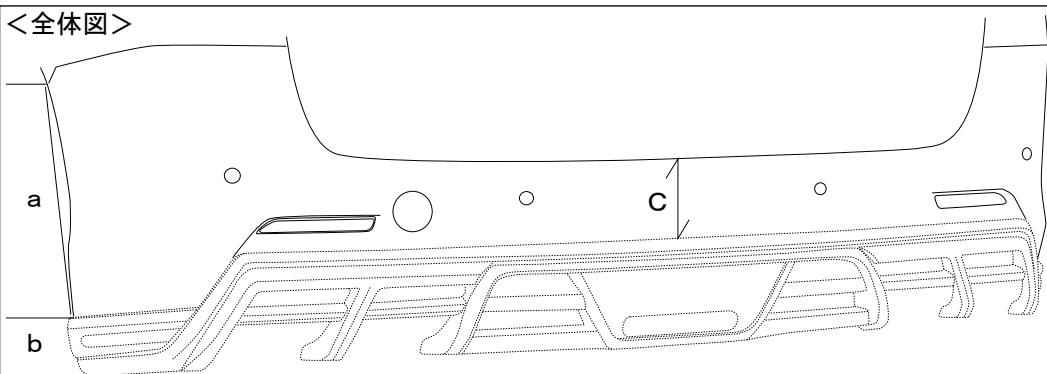

取付位置 : a=450mm c=125mm 地上高 : b=110mm 純正より一番低い箇所 (センター) 約 100mmダウン

<D図> : 助手席側図

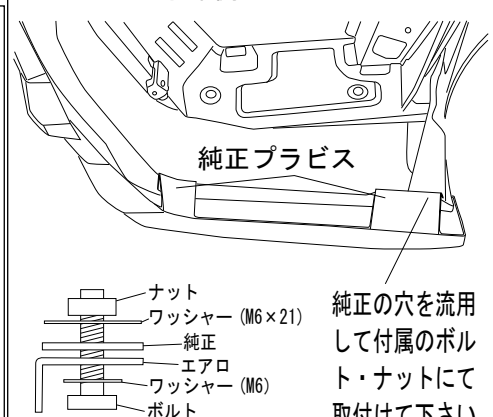

<A図>

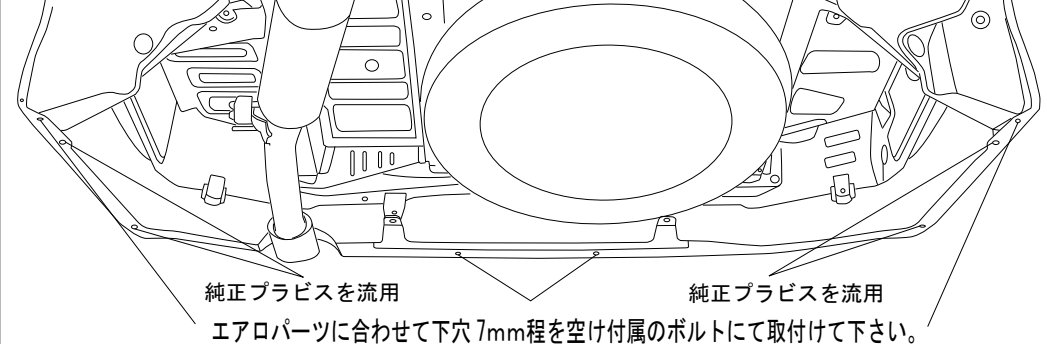

<B図> : 運転席側図

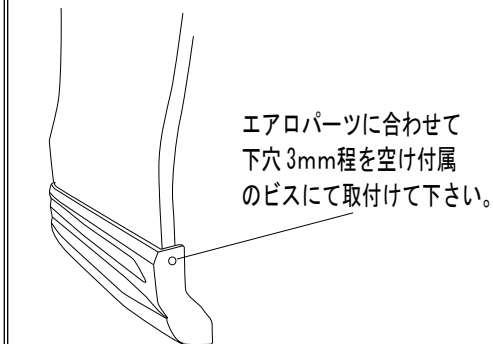

<C図>

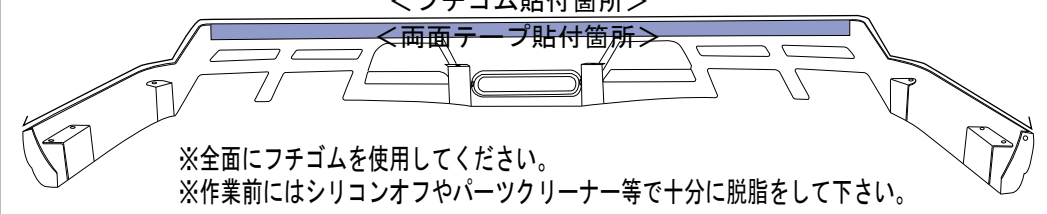

<E図> : マフラーブッシュ部分

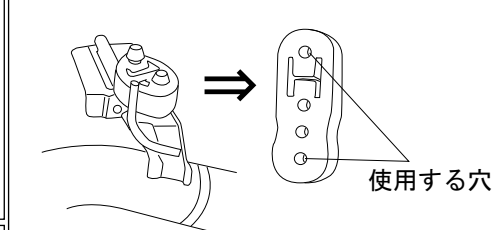

<専用LEDレッドレンズSET> ※別売り商品

専用LEDレッドレンズSET 付属部品	数量	専用LEDレッドレンズ	数量
専用LEDレッドレンズ	1	ボルト (M6×15)	2
専用ストッパー (FRP製品)	1	ナット (M6)	2
		ワッシャー (M6)	4

ネットを取外して下さい。

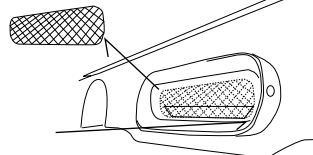

上方向

①②: 方向の確認

※横から見た図です。

※付属のパーツ

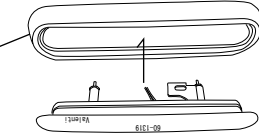

③: 取付方法

※上下反対方向に取付けます。配線には極性があります。

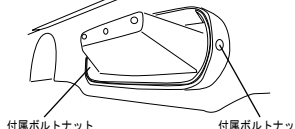

排気ガスルートの確保の為純正のブッシュを付属の専用ロングブッシュに交換してマフラーの出口部分を下げてください。※塗装のはがれ・エアロパーツの焦げの原因になります。

※フチゴムは必ず使用するものではありません。隙間がある場合や、好みによりご使用下さい。(他カラーはございません。)

※本取扱説明書はあくまでも参考にして頂く為のものでお客様のお車に合わせた取付方法を考慮してください。

- ①上図を参照に方向を確認して下さい。
- ②LEDレンズをエアロパーツに付属のパーツにはめ込みます。※付属のネットは取外して下さい。
- ③LEDレンズのパーツをを左右 2箇所にて付属のボルトナットにて取付けて下さい。